

gabbiani g 3/gt 3

sezionatrici orizzontali automatiche ad alte prestazioni



gabbiani g 3/gt 3

sezionatrici orizzontali automatiche ad alte prestazioni



gabbiani gt 3 165



gabbiani gt 3 145



gabbiani gt 3 130



gabbiani g 3



gabbiani g 2



gabbiani s



gabbiani p



gabbiani g 3 165



gabbiani g 3 145



gabbiani g 3 130



gabbiani gt 3



gabbiani gt 2



gabbiani st



gabbiani pt

gabbiani g 3/gt 3

sezionatrici orizzontali automatiche ad alte prestazioni

gabbiani g 3/gt 3 progettate per rispondere a tutte le esigenze dell'azienda che vuole eccellere in ogni processo della lavorazione ed essere protagonista in un mercato in costante evoluzione.

gabbiani g 3/gt 3 dotate del nuovo sistema produttivo "EASY & RESPONSIVE" si avvalgono di tecnologie evolute e flessibili secondo i "principi dell'industria 4.0" che permettono di ottenere elevati standard qualitativi.



gabbiani		g 3 130	gt 3 130	g 3 145	gt 3 145	g 3 165	gt 3 165
Dimensione di taglio	mm	3200/3800/ 4500	3200/3800/ 4500	3200/3800/ 4500	3200/3800/ 4500/5600	3200/3800/ 4500	3200/3800/ 4500/5600
Sporgenza lama	mm	130	130	145	145	165	165
Motore lama principale	kW	15 (20)	15 (20)	18 (25)	18 (25)	18 (25)	18 (25)
Velocità carro lame	m/min	0 - 170	0 - 170	0 - 170	0 - 170	0 - 170	0 - 170
Velocità spintore	m/min	135	135	135	135	135	135



gabbiani g 3/gt 3

perfezione e flessibilità del taglio



Basamento: la garanzia del miglior risultato

Qualità di lavorazione ottimale a foglio singolo e a pacco, esecuzione di tagli ad elevate velocità, carichi di lavoro anche su tre turni giornalieri.

Velo d'aria: strumento indispensabile

Il piano velo d'aria ad alta efficienza con rulli d'introduzione agevola la scorrevolezza dei materiali pesanti o delicati.

Massima protezione dai rischi di sfregamento.



Spintore con motore brushless: precisione e velocità

La miglior qualità e il massimo rendimento grazie alla corsa dello spintore su guide prismatiche a ricircolo di sfere.



Piano macchina costituito da robusti tubolari in acciaio con ruote in nylon maggiorate per movimentare pannelli, anche quelli più pesanti senza danneggiarli.



Guide prismatiche a ricircolo di sfere:
incremento delle prestazioni macchina

Minimo attrito e lubrificazione automatica con notevole riduzione della manutenzione.

Massima velocità raggiungibile sia in fase di avanzamento (100 m/min a foglio singolo, 50 m/min a pacco) che in fase di ritorno (fino 170 m/min.).



Inverter: nessun compromesso

La possibilità di regolare la velocità della lama principale consente una **finitura ottimale** con qualsiasi altezza del pacco pannelli (opzionale).



Altezza lama ottimizzata:
per un taglio intelligente

La sporgenza della lama viene regolata automaticamente in base allo spessore del pacco da tagliare.

Garantisce sempre un'ottima qualità di taglio e riduce i tempi di ciclo macchina.

gabbiani g 3/gt 3

perfezione e flessibilità del taglio

Pressore: tante qualità in un'unica struttura

La struttura meccanica garantisce una pressione maggiore e uniforme sui pannelli, con un'aspirazione ottimale del truciolo e un'agevole manutenzione.

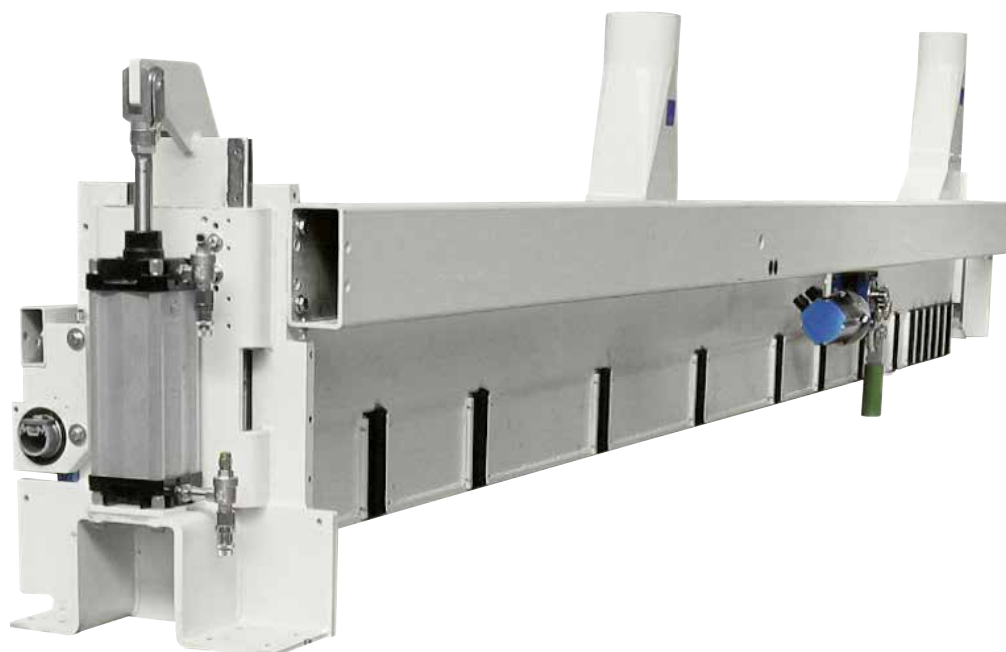

Allineatore laterale pneumatico posteriore per tagli trasversali: perfetto allineamento del pezzo contro la guida a squadra e riduzione del tempo di ciclo.

Pinze ad unghia doppia flottanti:

presa sicura del pannello alla massima velocità a lato squadro, anche con pannelli non perfettamente planari.



gabbiani g 3/gt 3

opzionali di taglio per ogni esigenza

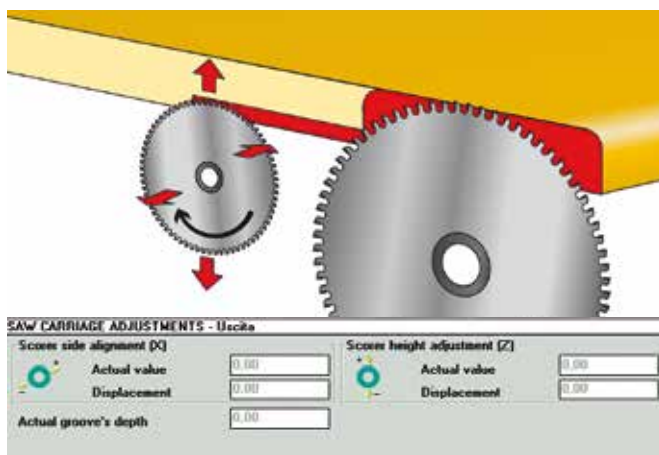

Regolazione elettronica dell'incisore: la tecnologia per un aiuto concreto

La regolazione da PC permette di gestire su sistema motorizzato il posizionamento automatico dell'incisore, **riducendo drasticamente i tempi di setup lame ed evitando possibili errori** (di serie con carro HI-TRONIC).



Postforming

Incisore laterale di barre bordate e postformate tramite salita della lama incisore (di serie con carro HI-TRONIC).



Esecuzione di sfinestrature: al servizio dell'operatore

L'applicazione consente la realizzazione di pannelli sfinestrati grazie all'esecuzione di tagli interrotti all'interno degli stessi (di serie con carro HI-TRONIC).

**Esecuzione di cave:
produzione e flessibilità**

L'esecuzione di cave permette di personalizzare e rendere la macchina più produttiva e versatile (di serie con carro HI-TRONIC).

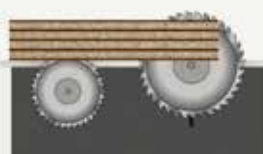
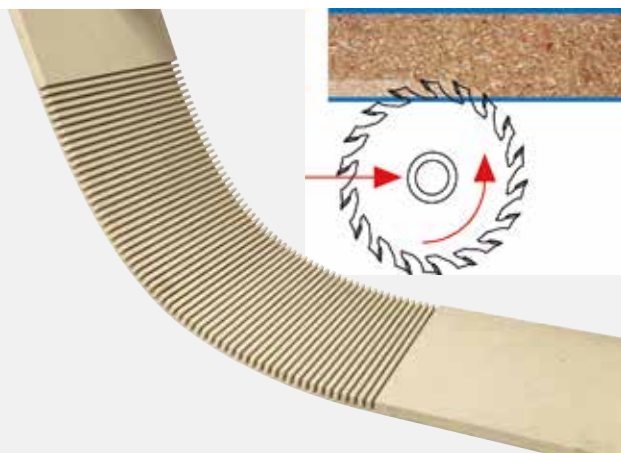

**Controllo adattivo della velocità di avanzamento:
lavorare in sicurezza**

Il monitoraggio automatico dell'assorbimento di energia del motore in base allo spessore / tipo di materiale ed alla tipologia della lama consente i migliori risultati evitando errori o sprechi.

**Esecuzione di tagli di
detensionamento pannelli**

Dispositivo che riduce le tensioni interne del materiale sui tagli longitudinali, garantendo la linearità del taglio.



gabbiani g 3/gt 3

dispositivi di taglio

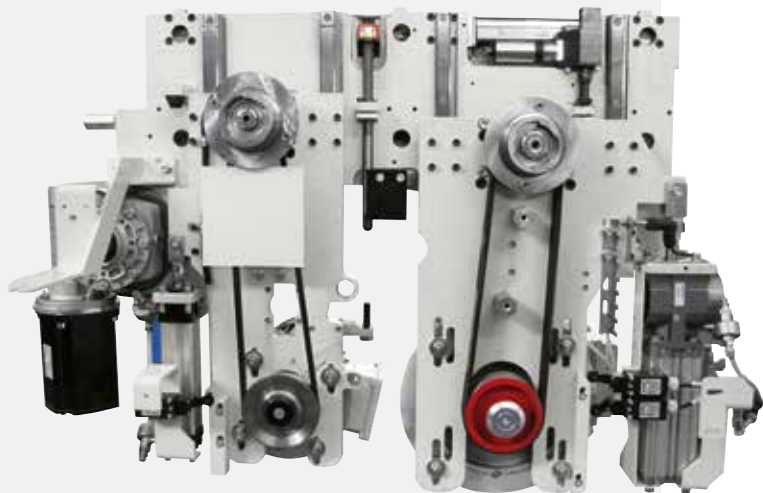

Robusto carro lame con sollevamento pneumatico indipendente della lama principale e dell'incisore, su guide prismatiche a ricircolo di sfere (di serie su gabbiani g 3 130/gt 3 130).

“HI-TRONIC vertical stroke”: massima produttività

Garantisce un'ottima finitura e precisione di taglio anche ad alta velocità (opzionale su gabbiani g 3 130/gt 3 130).

I dispositivi comprendono:

- salita lama ottimizzata
- sbloccaggio rapido lame con flange AKE
- pressore in autoapprendimento
- dispositivo postforming
- regolazione elettronica incisore
- esecuzione elettronica cave
- sfinestrature



HI-TRONIC: per una produttività sempre al top

L'utilizzo di motori fino a 37 kW assicurano il raggiungimento di velocità elevate.

Precisione e finitura di taglio ottimale grazie ad una soluzione bilanciata che prevede un movimento oscillante, anziché verticale, del motore lama.

Versatilità d'impiego grazie alla possibilità di installare opzionali evoluti.

Semplicità di manutenzione con il sistema di tensionamento della cinghia (di serie su gabbiani g 3 145 e 165 /gt 3 145 e 165 – opzionale su gabbiani g 3 130/gt 3 130).

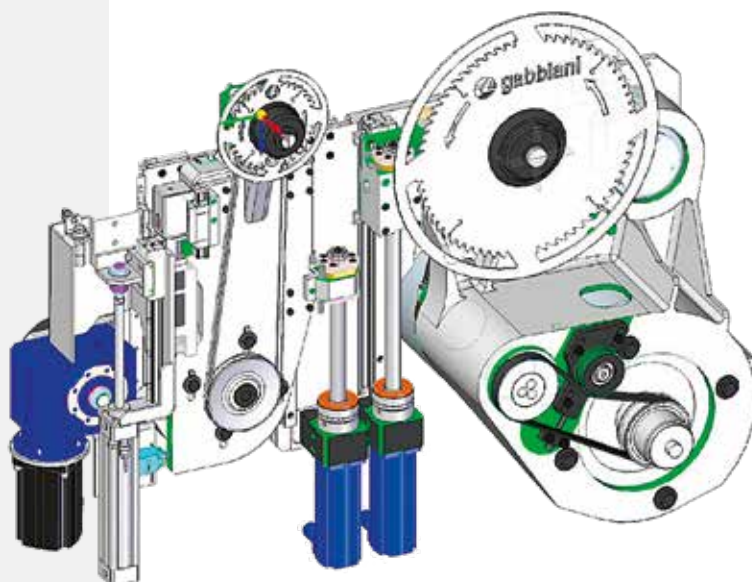

Saw-set: il cambio utensili non è mai stato così facile

In pochi secondi il dispositivo "SAW-SET" esegue un settaggio rapido e preciso degli utensili grazie alla regolazione elettronica consentendo un facile utilizzo della macchina e un incremento della produttività (opzionale).



Sboccaggio rapido delle lame: lavorare in sicurezza in minor tempo

Garantisce una tenuta sicura e costante del serraggio, grazie al sistema di sgancio pneumatico che minimizza i tempi di pausa per i cambi lama (di serie).

Dispositivo AKE

Dispositivo meccanico "EASYFIX" (brevetto "AKE") consente il bloccaggio e lo sbloccaggio rapido delle lame per una loro agevole e veloce sostituzione. Il serraggio è assicurato sia con potenze lame elevate che con la lavorazione dei materiali più duri (opzionale).



gabbiani g 3/gt 3

dispositivi di taglio opzionali



Accostatore laterale motorizzato:
drastica riduzione del tempo di ciclo e una migliore tenuta del pezzo con l'impiego della motorizzazione brushless.



OFF



ON

Chiusura automatica della linea di taglio: evita la caduta dei rifili dentro il vano macchina.

Pinze con chiusura selettiva: la particolare conformazione delle pinze permette la **sicura presa dei pannelli** alla massima velocità, mentre la **chiusura selettiva evita di rovinare i pannelli** i cui bordi cadono esattamente in corrispondenza delle pinze.



flexibilità e produttività

FLEXCUT:

Il sistema modulare FLEXCUT consente di eseguire i più complessi schemi di taglio in tempi estremamente ridotti.

Precisione senza eguali

L'utilizzo di motori brushless con scorrimento su guida prismatica a ricircolo di sfere riducono l'attrito delle parti meccaniche e garantiscono la massima precisione.

L'estrema flessibilità del dispositivo è garantita dalla presenza delle pinze dello spintore principale che possono essere escluse dall'area di lavoro, consentendo il bloccaggio di strisce di diversa larghezza e conseguentemente l'esecuzione di qualsiasi tipo di taglio differenziato senza limitazioni sulla corsa.

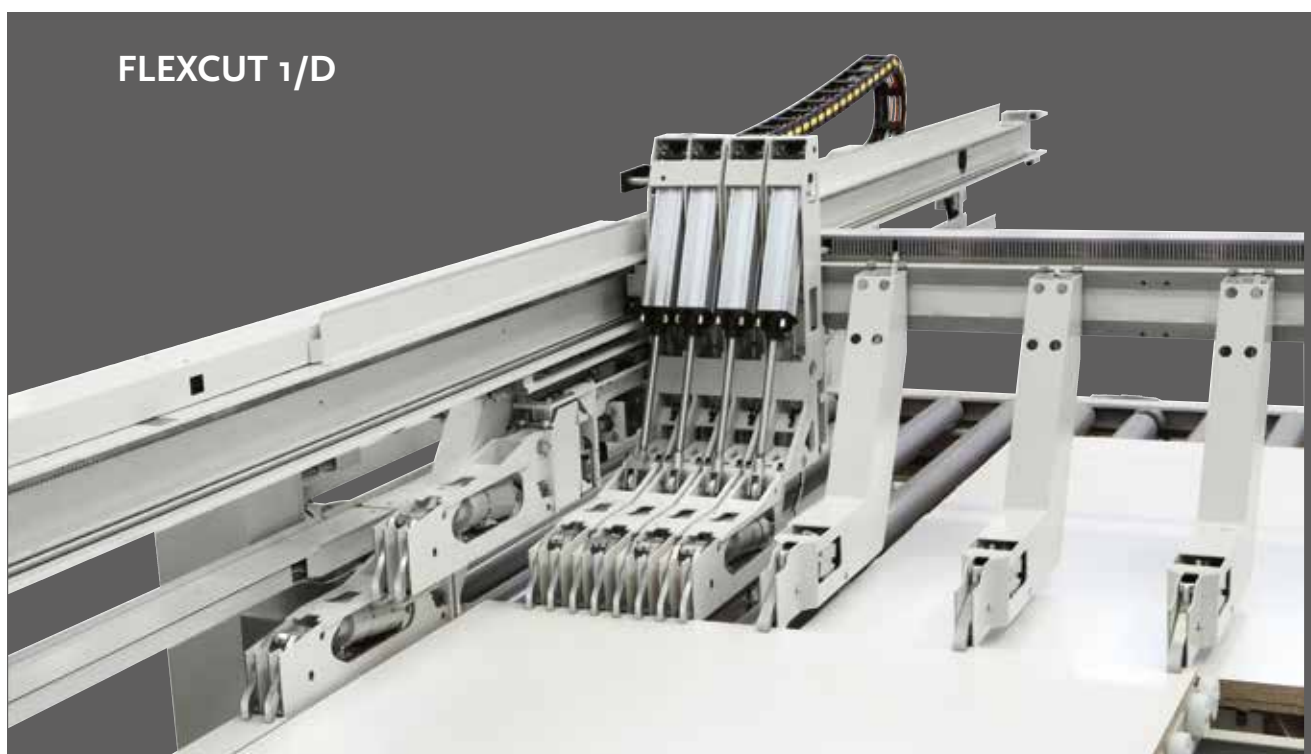

FLEXCUT 1/D

Esecuzione di 2 tagli differenziati contemporaneamente

Dispositivo costituito da un gruppo di pinze mobili con corsa completamente indipendente grazie ai due spintori indipendenti che consentono di eseguire le seguenti soluzioni di taglio:

- tagli trasversali e tagli longitudinali
- tagli trasversali su barre affiancate
- taglio trasversale durante il carico da piattaforma di un successivo taglio longitudinale

INCREMENTO DELLA PRODUTTIVITÀ FINO AL 40% E UN RISPARMIO DI SPAZIO FINO AL 20% GRAZIE ALL'ESECUZIONE CONTEMPORANEA DI TAGLI LONGITUDINALI E TRASVERSALI.

gabbiani g 3/gt 3

piattaforma di carico

Tavolo di carico elevatore: quando solidità e precisione fanno la differenza

Il sistema di sollevamento azionato mediante 4 viti trapezoidali di grandi dimensioni riesce a sfruttare al massimo la capacità di carico, con qualsiasi materiale e formato, garantendo un **sollevamento sempre parallelo** delle pile dei pannelli. Si evitano così i fermi macchina ottenendo **massima produttività**.



Allineatori frontali per il carico automatico.

Rullvie di precarico:

lo spazio non è più un problema

L'utilizzo di una o più rullvie di precarico favorisce la continuità lavorativa della sezionatrice.

Soluzioni di carico della pila completa e scarico della pila incompleta offrono adeguate risposte alle esigenze di spazio e produttività.

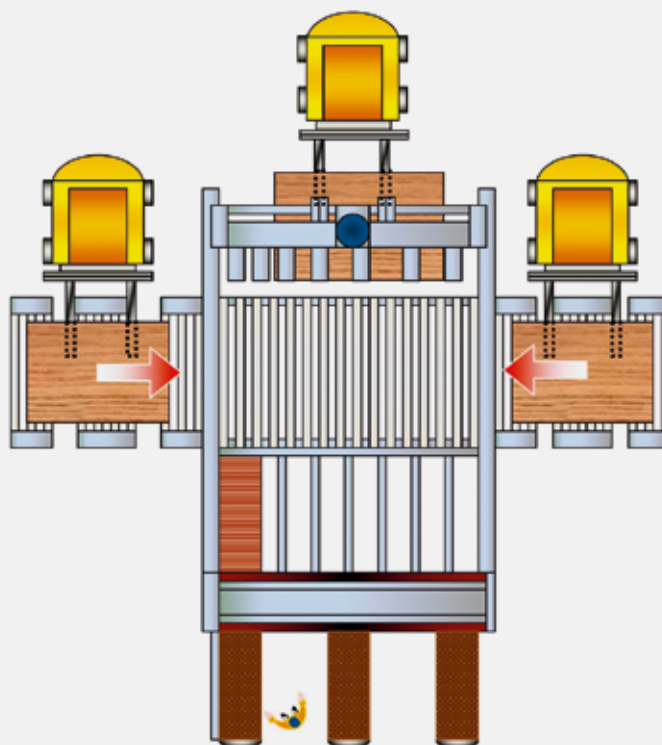
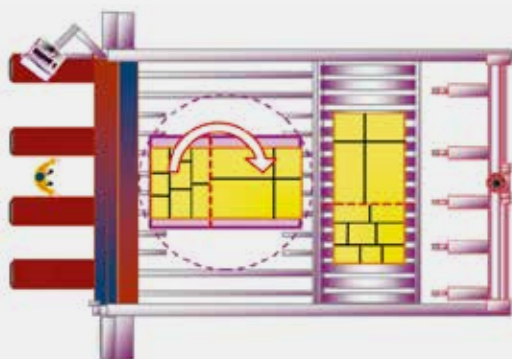

Dispositivo per la gestione del pretaglio automatico: produrre più rapidamente

Robusto telaio metallico che sorregge il pacco di pannelli durante la fase di rotazione.

Lo spintore principale carica automaticamente il pacco di pannelli dal tavolo di carico posteriore al centro del tavolo girevole. Il sistema gestisce in automatico il taglio della sezione "Slave" e la reintroduzione e rotazione della sezione "Master".

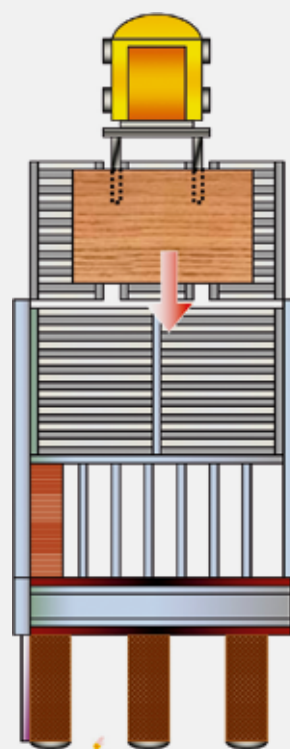
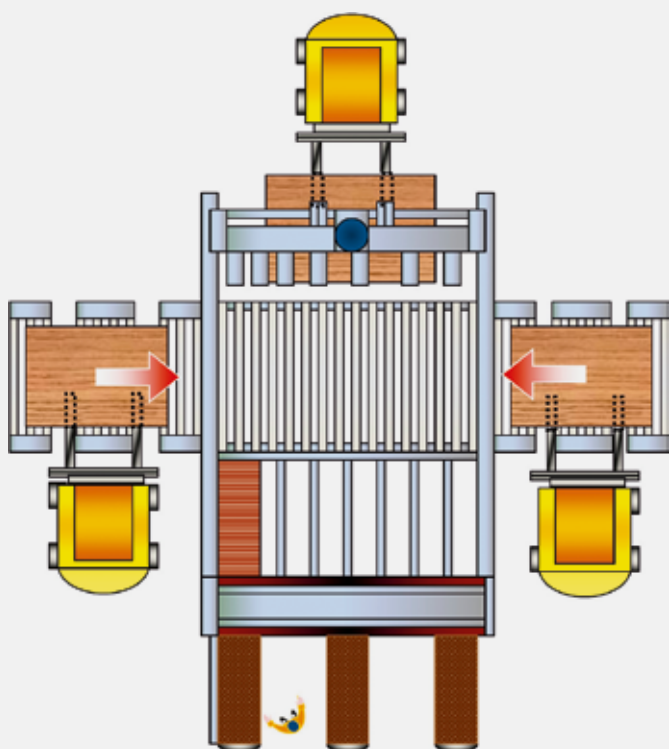

gabbiani g 3/gt 3

carico automatico pannelli sottili e delicati



**SISTEMA AUTOMATICO
DI CARICO DEI PANNELLI
SOTTILI: L'ESPERIENZA
GABBIANI AL SERVIZIO DEL
CLIENTE**

Dispositivo **preciso ed efficace** che permette il carico in automatico di pannelli sottili con spessore da 3 a 10 mm.

Sul piano macchina sono presenti coppi di chiusura.

Per il carico/scarico della pila di pannelli sottili è obbligatorio la presenza del pannello martire (spessore min. 25 mm).

Il pacco minimo caricabile e allineabile è di 15 mm.



Sistema di carico a ventose: la soluzione ideale per pannelli con rivestimenti delicati

Integrato nella struttura della macchina a garanzia di ingombri ridotti.

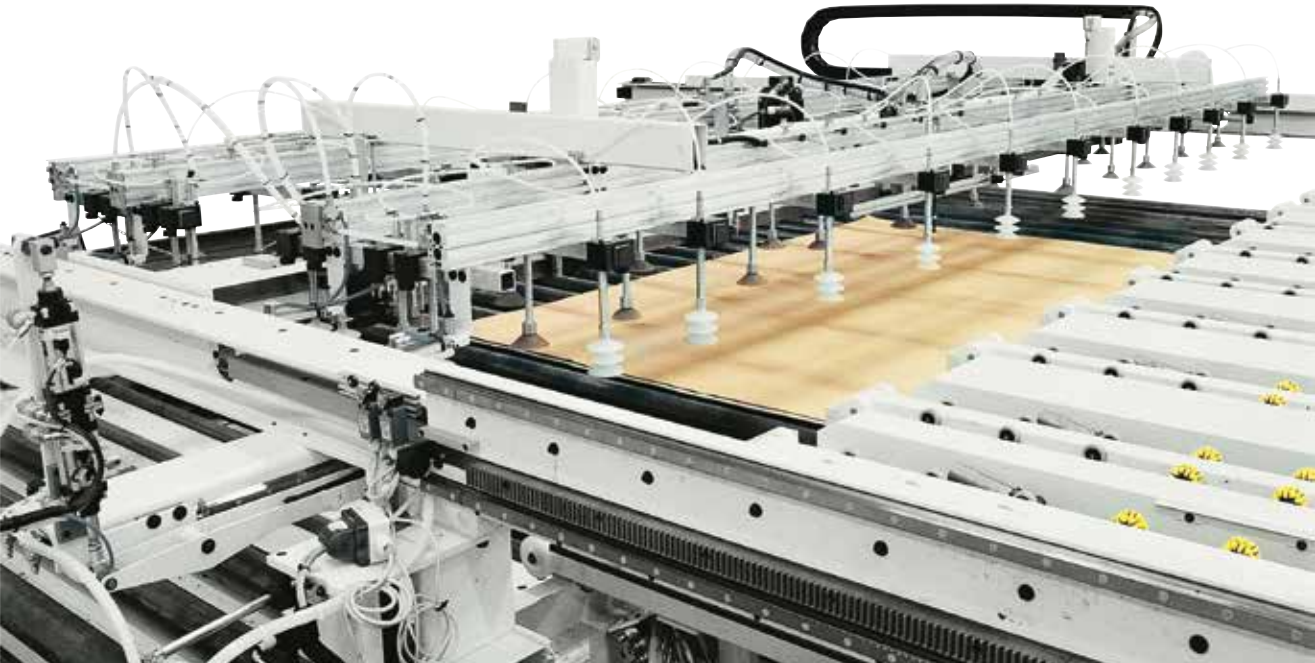

Il dispositivo a ventose preleva il singolo pannello e lo deposita, in tempo mascherato, nella stazione di compattamento all'interno della macchina.



M Maestro Digital Systems

SOFTWARE INTELLIGENTI E SERVIZI DIGITALI PER MIGLIORARE LA PRODUTTIVITÀ DELL'INDUSTRIA DEL LEGNO E DEL MOBILE.

liste
di taglio



schemi di taglio
ottimizzati

Maestro office

Ufficio



Fabbrica

Maestro active

schemi
di taglio
ottimizzati



taglio

SOFTWARE

Semplici, intelligenti ed integrabili.

I software Maestro sono personalizzati in base alla tecnologia della macchina e all'intero processo. Tutti i software Maestro condividono una missione comune:

facili da usare, in modo che ogni operatore possa apprendere e utilizzare il software in modo facile e sicuro

intelligenti, con algoritmi e moduli di calcolo per ottenere rapidamente il miglior risultato possibile

aperti e integrabili con i software esistenti in azienda, coprendo l'intero processo del cliente.



SCM accompagna le aziende che lavorano il legno in tutto il loro processo, combinando macchine con soluzioni software e servizi digitali, con un'attenzione costante al miglioramento delle prestazioni per ottimizzare la produttività aziendale.

Le soluzioni software SCM sono sviluppate per consentirne l'integrabilità con i software già esistenti in azienda, così da ottimizzare l'utilizzo della macchina e l'intero processo.

DIGITAL SERVICES

Attraverso le tecnologie digitali ed in particolare attraverso la piattaforma IoT che raccoglie e analizza i dati provenienti dalle macchine, **SCM ha creato un mondo di servizi digitali, abilitati da Maestro connect.**

Connettendo una macchina SCM attraverso Maestro connect, ciascun cliente potrà sottoscrivere un ampio programma di servizi a valore aggiunto, che accompagneranno il cliente in tutto il ciclo di vita della macchina, migliorandone la produttività e l'efficienza.

1
Monitoraggio macchina,
KPIs, notifiche
istantanee

2
Supporto
manutenzione

3
Manutenzione
predittiva, machine
learning

4
Esportazione di report
e dati storici

5
Estensione
della garanzia

6
Supporto remoto
aumentato

7
Smart learning,
video e tutorial

8
Gestione asset
con e-commerce di
Spare Parts SCM

Maestro connect
Piattaforma IoT



OTTIMIZZATORI DI TAGLIO LINEARE SCM

In ufficio **Maestro ottimo cut** e **Maestro pattern office** offrono un supporto in fase di progettazione e ottimizzazione. **Maestro pattern office** è l'ottimizzatore di base utilizzabile in ufficio per la realizzazione semplice ed efficace dei programmi di taglio. **Maestro ottimo cut** è l'ottimizzatore di taglio lineare pensato per la programmazione in ufficio della produzione. Permette la generazione automatica degli schemi di taglio individuando la soluzione migliore fra più risultati proposti, in base ai parametri selezionati dall'utente.



SOFTWARE

Ufficio

A CIASCUNO IL SUO OTTIMIZZATORE

Maestro pattern office è l'ottimizzatore di base per le macchine SCM.

Maestro ottimo cut è il software professionale per controllare tutto il processo di costificazione e ottimizzazione della sezionatrice.

FUNZIONI AGGIUNTIVE



Maestro pattern office

Maestro pattern office è la versione da ufficio dell'ottimizzatore di base per le macchine SCM. **Maestro pattern office** deriva dall'integrazione di **Maestro pattern** - l'ottimizzatore di serie installato su tutti i controlli delle sezionatrici SCM - con **Maestro pattern import**.



Maestro ottimo cut

Maestro ottimo cut è l'ottimizzatore professionale offerto da SCM per la gestione delle proprie sezionatrici. Abilita le seguenti funzionalità:

- Gestione pannelli con venatura (longitudinali e trasversali)
- Gestione magazzini materiali, pezzi e bordi
- Calcolo preventivo dei costi e dei tempi di lavorazione
- Stampa report personalizzati con i dati statistici della produzione
- Etichette con editor grafico integrato
- Invio programmi di taglio comprensivi di dati di etichettatura al controllo della sezionatrice



Maestro ottimo import

Modulo aggiuntivo a **Maestro ottimo cut** in ambiente Excel che consente di esportare verso **Maestro ottimo cut**:

- 10 campi di descrizione pezzi (lunghezza, larghezza, quantità, venatura...);
- 36 campi di import informazioni per etichettatrice;



Maestro converter cut

Maestro converter cut è il modulo che consente di integrare qualunque ottimizzatore di taglio con sezionatrici SCM attraverso file PTX (versione minima 1.14).

Maestro active cut

Maestro active è la nuova interfaccia operatore unificata per tutte le macchine SCM. Lo stesso operatore può facilmente guidare macchine diverse poiché i software di interfaccia Maestro active mantengono lo stesso look&feel, le stesse icone e lo stesso approccio all'interazione.

SEMPLICITÀ D'USO

La nuova interfaccia è stata appositamente studiata ed ottimizzata per essere di immediato utilizzo tramite schermo touch. Grafica ed icone sono state ridisegnate per una navigazione semplice e confortevole.

ZERO ERRORI

Produttività migliorata grazie alle procedure di help e ripristino integrate che diminuiscono le possibilità di errore da parte dell'operatore.

SOFTWARE

Fabbrica

Maestro active cut

UN'INTERAZIONE RIVOLUZIONARIA CON LA TUA MACCHINA SCM

MASSIMO CONTROLLO DELLE PERFORMANCE DI PRODUZIONE

La generazione di report personalizzabili per operatore, turno, programma, orizzonte temporale (e tanto altro) consente di monitorare, ottimizzare e migliorare le performance di produzione.

TOTALE CONOSCENZA DEGLI EVENTI MACCHINA E CONDIVISIONE DELL'ESPERIENZA DELL'OPERATORE

Maestro active consente di registrare manutenzione, formazione ed altri eventi, tracciando tutte le attività all'interno di un database. Il know - how dell'operatore viene memorizzato e rimesso a disposizione dell'azienda grazie alla possibilità di commentare e documentare tutti gli eventi o notifiche di produzione.

ORGANIZZAZIONE AVANZATA DELLA PRODUZIONE

Maestro active permette di configurare diversi utenti con ruoli e responsabilità differenti in funzione dell'utilizzo della macchina (es.: operatore, manutentore, amministratore, ...).

È possibile inoltre definire i turni di lavoro sulla macchina per poi rilevare attività, produttività ed eventi che sono avvenuti in ciascun turno.

FUNZIONE DI OTTIMIZZAZIONE A BORDO MACCHINA

Maestro pattern è l'ottimizzatore di taglio lineare per l'utente che vuole ottimizzare gli schemi di taglio in pochi e semplici click.

MODULI INTEGRATIVI



Maestro pattern import

Maestro pattern import è il modulo plug-in opzionale che abilita Maestro pattern all'importazione dei dati di produzione direttamente da un file excel.



Cut editor

Software per stampa etichette, editor pannelli, editor per realizzare macro di lavorazione.



Cut utility

Editor per tagli di detensionamento pannelli: riduce le tensioni interne del materiale sui tagli longitudinali; funzioni di ottimizzazione aggiuntive; gestione magazzino resti: riconoscimento ed inserimento automatico delle rimanenze per un futuro riutilizzo.



Cut manager

Simulatore del calcolo tempi di lavorazione, esecuzione in simulato degli schemi di taglio in commessa/multi commessa in modalità 2D; schedulazione commessa per data e priorità; reportistica avanzata.

**A WORLD OF SERVICES
FOR GREATER
EFFICIENCY**

Maestro connect

CONNETTI LA TUA MACCHINA SCM E ACCEDI A UN MONDO DI SERVIZI

Dotando la tua macchina della tecnologia IoT Maestro connect potrai accedere a un vasto programma di servizi. Potrai beneficiare di una serie di programmi esclusivi che ti supporteranno per tutto il ciclo di vita della macchina.

SUPPORTO PIÙ RAPIDO DA PARTE DEL SERVICE SCM

Grazie alle informazioni e ai dati trasmessi da Maestro connect al Service SCM, potrai ricevere un'assistenza più rapida e tempestiva. La "cartella clinica" della tua macchina sarà sempre consultabile dal Service SCM, riducendo drasticamente i tempi di diagnosi e risoluzione del problema.

LA TUA MACCHINA SEMPRE AL MEGLIO DELLE CONDIZIONI

Con Maestro connect potrai dotare la macchina di un kit di sensori aggiuntivi per rilevare eventi e avvertire l'operatore nel caso la macchina non lavori nelle condizioni ottimali di funzionamento.

DIGITAL SERVICES

SMART MAINTENANCE: RIDUZIONE DEI TEMPI DI MANUTENZIONE

Maestro connect riduce i tempi di manutenzione grazie a:

- Una pianificazione automatica di tutti gli interventi di manutenzione, così da prevenire guasti e lavorare nelle migliori condizioni di utilizzo
- Una connessione diretta con il Service SCM grazie a una funzione automatica di apertura dei ticket

SMART MACHINE: LA TUA MACCHINA SCM SEMPRE CON TE, IN QUALUNQUE LUOGO E IN QUALUNQUE MOMENTO

Avere una macchina SCM connessa significa averla sempre a "portata di mano".

Maestro Connect consente di visualizzare le informazioni della macchina in tempo reale da qualunque posizione e invia ai dispositivi connessi (pc, tablet, telefonini) notifiche istantanee all'insorgere di allarmi o tempi di inattività, consentendo di verificare che le azioni di ripristino siano immediate e senza ritardi.

SMART MANAGEMENT: OTTIMIZZAZIONE DELLE PERFORMANCE DI PRODUZIONE

I report storici e i KPI di Maestro connect consentono un'analisi approfondita degli eventi e dei tempi di produzione, aumentando la conoscenza del cliente delle proprie performance e dei propri risultati

SMART PARTS: SOSTITUZIONE IMMEDIATA DEI RICAMBI

Maestro connect offre un servizio di proposta intelligente dei ricambi necessari alla macchina, dando la possibilità al cliente di visualizzarne il preventivo, i tempi di consegna e...ordinare il ricambio. Il tutto, comodamente da casa usufruendo dei servizi messi a disposizione dall'e-commerce Spare Parts SCM.

SMART LEARNING: SUPPORTO ALL'ESECUZIONE DELLA MANUTENZIONE

Maestro connect offre un sistema di video e documenti per aiutare l'operatore a risolvere autonomamente e rapidamente i problemi e le operazioni di manutenzione.

SMARTTECH: UN TECNICO SCM SEMPRE AL TUO FIANCO

Maestro connect permette di ricevere supporto remoto tramite i dispositivi wireless a realtà aumentata Smartech (veri e propri computer da indossare): grazie a Smartech il service SCM è in grado di supportare in tempo reale e da qualsiasi location il cliente nella risoluzione di un problema, proprio come fosse accanto a lui.

SMART WARRANTY: LA TUA MACCHINA SEMPRE IN PERFETTE CONDIZIONI

Insieme ai contratti di manutenzione programmata, è possibile prendersi cura del proprio asset raddoppiando la garanzia da 1 anno a 2 anni* per una tranquillità assoluta!

* *vogliate leggere il contratto completo per comprendere termini e condizioni.*

CONSOLLE EYE-M



*Video
consolle
eye-M*



gabbiani g 3/gt 3

soluzioni integrate

**Sezionatrici integrate nel magazzino flexstore el:
ottimizzare non è mai stato così semplice**

flexstore el è la soluzione SCM per soddisfare le esigenze di chi produce su commessa e necessita di lavorare “just in time” evadendo gli ordini in tempi rapidi mantenendo contenuti i costi ed elevati standard di qualità e produttività.

flexstore el è il magazzino automatico in grado asservire le sezionatrici, garantendo **precisione, qualità dei componenti** e grande **affidabilità**.



L'ottima gestione dei materiali consente di raggiungere un'elevata produttività e flessibilità di lavorazione.

Per garantire:

- risparmio nell'utilizzo del materiale grazie alla gestione dei resti di lavorazione
- massima flessibilità per le celle multifunzione
- gestione ottimizzata del materiale nel processo produttivo: meno spazio occupato senza rinunciare all'efficienza
- riduzione del rischio di danneggiamento del materiale grazie ai movimenti no-sliding
- piena tracciabilità nel order by order a lotto 1 con l'etichettatura automatica
- processo produttivo integrato delle macchine
- riduzione dei tempi di esecuzione delle commesse



Trasporto dei pannelli sicuro e preciso.

Il braccio a ventose si adatta automaticamente alle diverse lunghezze e ai diversi spessori del pannello da prelevare.



gabbiani g 3/gt 3

dimensioni di ingombro

gabbiani g 3

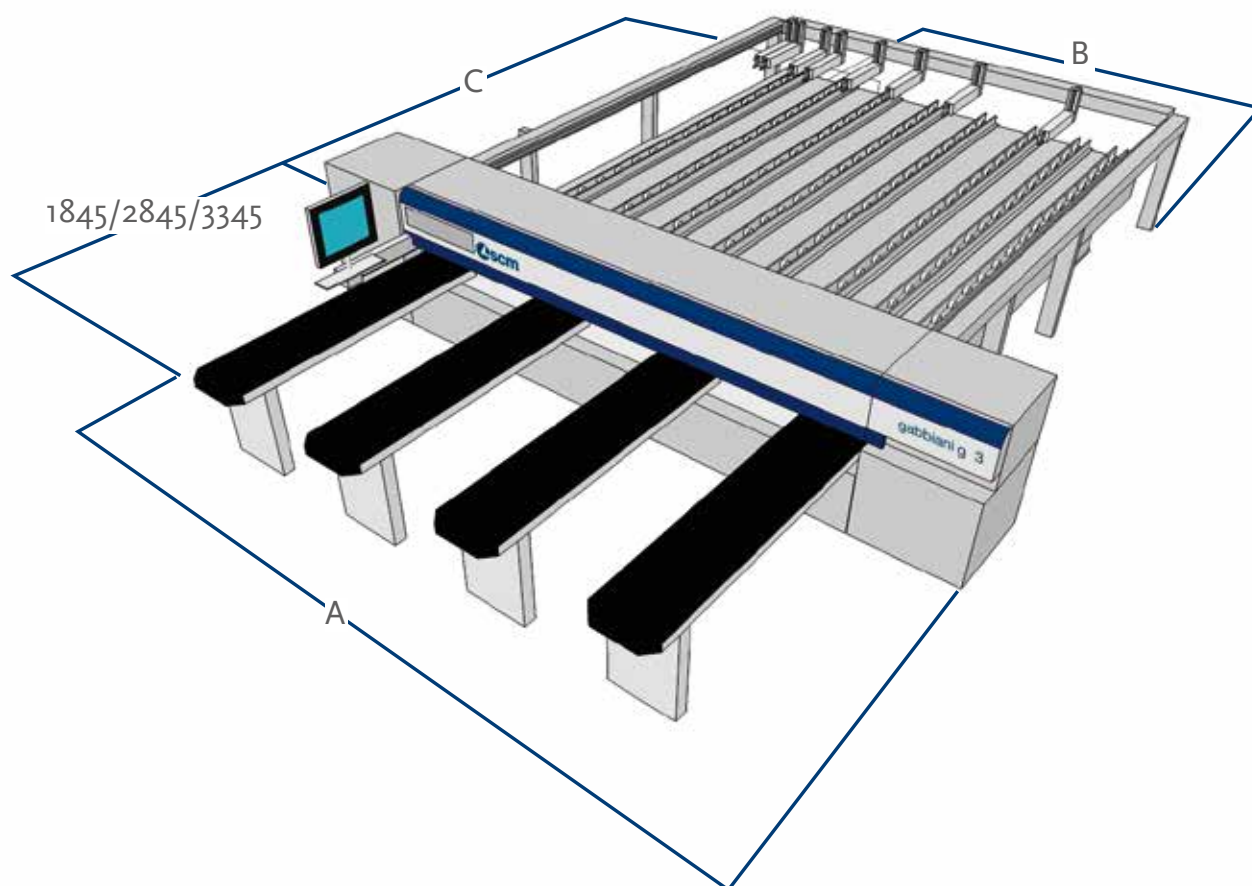

Dimensioni utili di taglio	A	B	C
3200 x 3200	5800 (6370*)	3973	4567
3800 x 3800	6400 (6970*)	4573	5279
4500 x 4300	7100 (7670*)	5273	5780

gabbiani gt 3

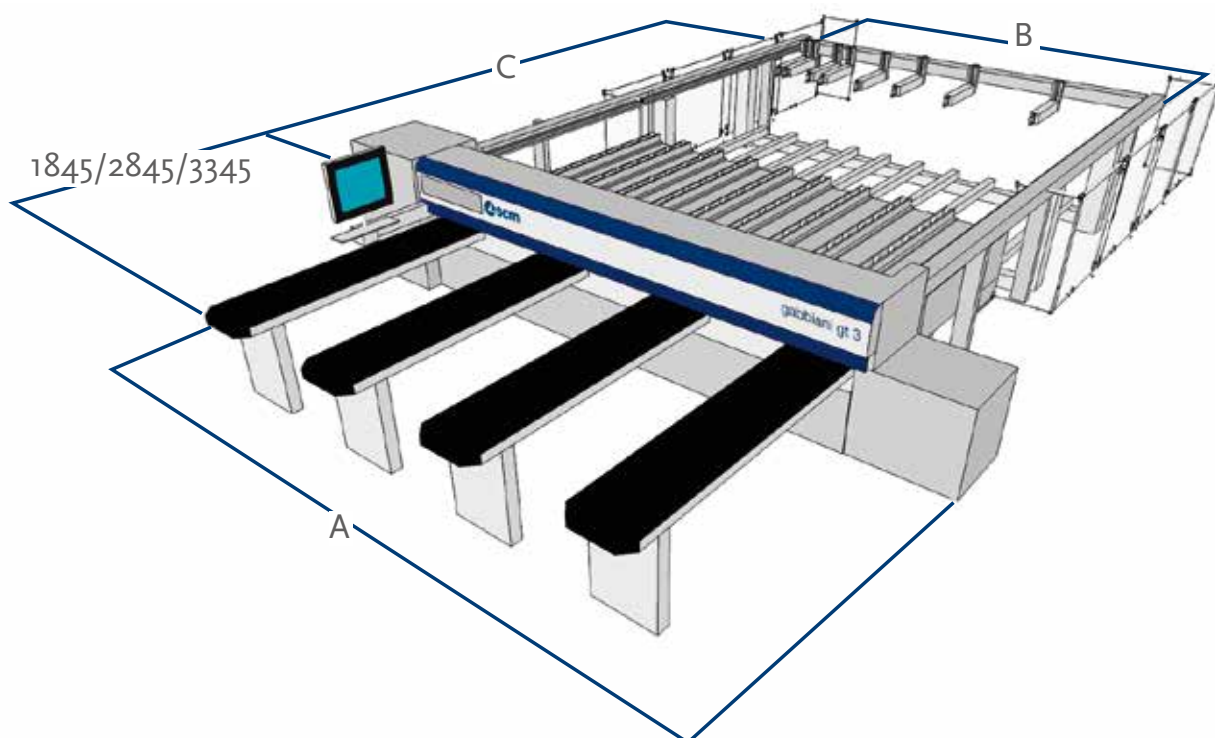

Dimensioni utili di taglio	A	B	C
3200 x 1850	5800 (6370*)	4513	6740
opz. 3200 x 2440	5800 (6370*)	4513	8100
3800 x 1850	6400 (6970*)	5113	6740
opz. 3800 x 2440	6400 (6970*)	5113	8100
4500 x 2440	7100 (7670*)	5813	8100
5600x2440	8500 (9070*)	7213	8100

gabbiani g 3/gt 3

dimensioni di ingombro

gabbiani gt 3 con tavolo girevole

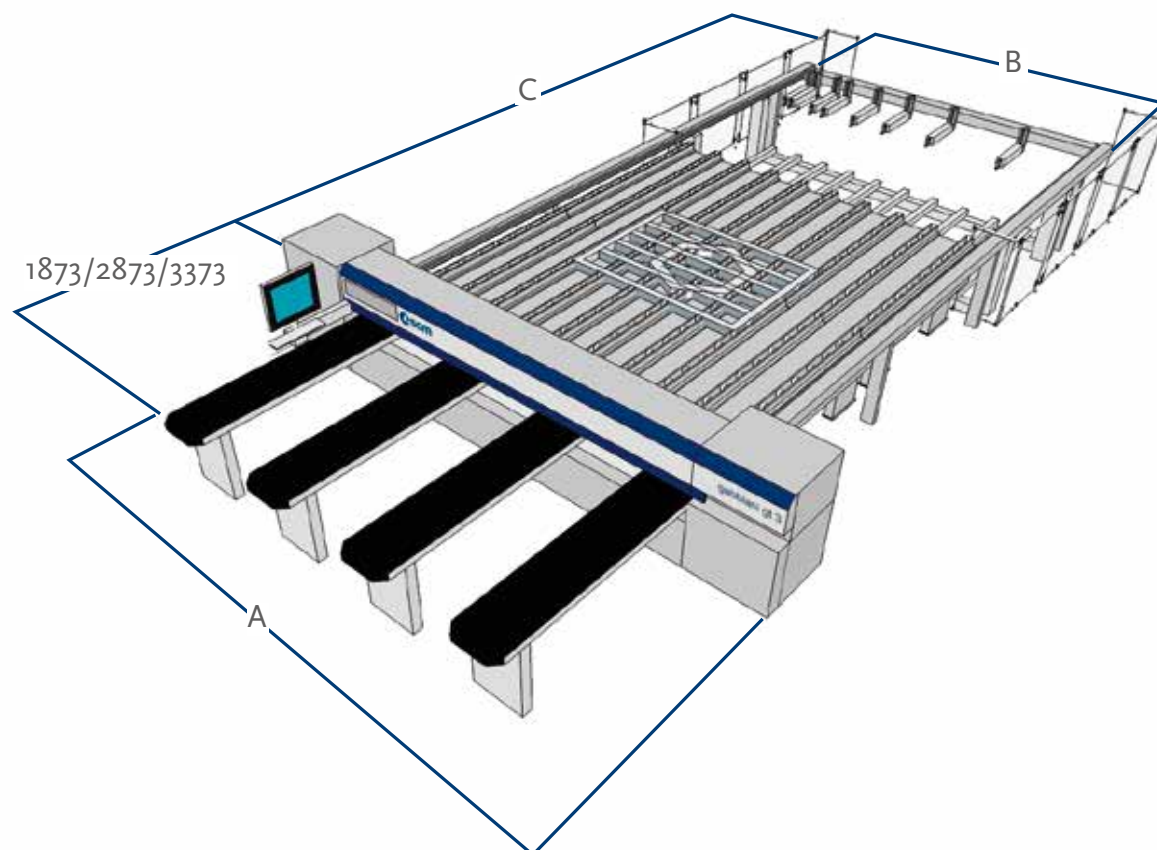

Dimensioni utili di taglio	A	B	C
3200 x 2440	5800 (6370*)	4513	10472
3800 x 2440	6400 (6970*)	5113	10472
4500 x 2440	7100 (7670*)	5813	10472
5600 x 2440	8500 (9070*)	7213	10472

* gabbiani g 3/gt 3 130 con opzione carro HI-TRONIC
gabbiani g 3/gt 3 145
gabbiani g 3/gt 3 165

Infinite soluzioni di sezionatura con gabbiani g 3/gt 3.



SAVENERGY MENO CONSUMI = MENO COSTI

SavEnergy permette di usare l'energia solo quando serve, facendo funzionare i dispositivi solo quando veramente necessari. La macchina si porta automaticamente in stand-by quando non ci sono pannelli da lavorare. Risparmio annuo fino al 10% (opzionale).

Livelli di emissione sonora massimi rilevati in base alle condizioni di funzionamento stabilite dalla norma EN ISO 1870-13:2012.

Pressione acustica in lavorazione 85 dbA (misurata secondo EN ISO 11202:2010, incertezza K = 4 dB).

Potenza acustica in lavorazione 103 dbA (misurata secondo EN ISO 3746:2010, incertezza K = 4 dB).

Pur se esiste una correlazione tra valori di emissione sonora "convenzionali" sopra indicati ed i livelli medi di esposizione personale sulle 8 ore degli operatori, questi ultimi dipendono anche dalle effettive condizioni di funzionamento, dalla durata dell'esposizione, dalle caratteristiche acustiche del locale di lavoro e dalla presenza di ulteriori fonti di rumore, cioè del numero di macchine ed altri processi adiacenti.

**AZIENDA CON SISTEMA
DI GESTIONE QUALITÀ
CERTIFICATO DA DNV GL
= ISO 9001 =**

I dati tecnici possono variare in funzione della composizione scelta. Per esigenze dimostrative alcune foto riproducono macchine complete di accessori. Senza nessun preavviso i dati tecnici possono essere modificati, le modifiche non influenzano la sicurezza prevista dalle norme CE.

UNA RETE DI 1.000 TECNICI, 36.000 CODICI PER UN'ASSISTENZA PRONTA E QUALIFICATA

TECNICI ALTAMENTE SPECIALIZZATI,
UNA GESTIONE EFFICIENTE E 6 SEDI
DI SERVIZIO RICAMBI NEL MONDO
UN SUPPORTO VICINO,
SICURO ED EFFICACE.



SERVICE: UN IMPEGNO CONTINUO A TUTELA DEL VOSTRO INVESTIMENTO

SERVIZIO ASSISTENZA

SCM Group offre attenzioni che vanno ben oltre il momento dell'acquisto, per garantire nel tempo le prestazioni ottimali del sistema tecnologico produttivo dei suoi clienti.

UN'OFFERTA COMPLETA DI SERVIZI POST-VENDITA

- installazione e start up di macchine, celle, linee e impianti
- programmi di formazione su misura per ogni cliente
- tele-assistenza per ridurre tempi e costi di eventuali fermi macchina
- programmi di manutenzione preventiva per garantire prestazioni costanti nel tempo
- revisioni complete di macchine e impianti per rinnovare il valore aggiunto degli investimenti
- upgrading personalizzati per aggiornare macchine e impianti dei clienti rispetto alle nuove esigenze produttive.

SERVIZIO RICAMBI

A livello globale SCM Group può contare su 140 addetti al servizio ricambi, per una gestione intelligente del magazzino pronta a soddisfare ogni richiesta con una spedizione in tempo reale.



36.000 CODICI DIVERSI

Ricambi disponibili per ogni singolo pezzo, pari a un investimento di 12 milioni di euro.



RICAMBIO GARANTITO

Anche per articoli di difficile reperimento, con 3,5 milioni di euro investiti in ricambi "critici".



DISPONIBILITÀ IMMEDIATA

Oltre il 90% degli ordini ricevuti ogni giorno vengono evasi contestualmente grazie all'elevata disponibilità di codici a magazzino.



6 SEDI NEL MONDO

Per la gestione dei ricambi (Rimini, Singapore, Shenzhen, Mosca, Atlanta, Sao Bento do Sul).



500 SPEDIZIONI AL GIORNO



LE PIÙ SOLIDE TECNO SONO IL NOSTRO DNA

SCM. IN UN SOLO BRAND UN GRANDE PATRIMONIO DI COMPETENZE

Con oltre 65 anni di primati SCM è il grande protagonista della woodworking technology, il risultato dell'integrazione dei migliori know-how nelle macchine e negli impianti per la lavorazione del legno, presente in tutto il mondo con la più ampia rete distributiva del settore.

65 anni di storia

3 principali poli produttivi in Italia

300.000 metri quadrati di sedi e stabilimenti nel mondo

20.000 macchine prodotte annualmente

90% di export

20 filiali estere

400 agenti e distributori

500 tecnici di assistenza

500 brevetti registrati

Nel nostro DNA la forza di un grande Gruppo. Scm è parte di Scm Group, leader mondiale nelle macchine e componenti

SCM GROUP, UN TEAM DI ECCELLENZE PER LA PIÙ EVOLUTA COMPETENZA

INDUSTRIAL MACHINERY

Macchine stand alone, impianti integrati e servizi dedicati al processo di lavorazione di una vasta gamma di materiali.



TECNOLOGIE
PER LA LAVORAZIONE DEL LEGNO



TECNOLOGIE PER MATERIALI
COMPOSITI, ALLUMINIO, PLASTICA,
VETRO, PIETRA, METALLO

LOGIE DEL LEGNO



industriali per la lavorazione di una vasta gamma di materiali.

NELLE MACCHINE E NEI COMPONENTI INDUSTRIALI

INDUSTRIAL COMPONENTS

Componenti tecnologici per le macchine e gli impianti del gruppo,
di terzi e per l'industria meccanica.

HITECO

ELETTROMANDRINI E
COMPONENTI TECNOLOGICI

Les

QUADRI ELETTRICI

steelmec

CARPENTERIA METALLICA

scmfonderie

FUSIONE IN GHISA

scm
woodworking technology

is more



SCM GROUP SPA

via Casale 450 - 47826 Villa Verucchio, Rimini - Italy
tel. +39 0541 674111 - fax +39 0541 674274
gabbiani@scmgroup.com
www.scmwood.com



00L0380246C